

Termostat elektroniczny LTN



Zalety

- 2-polowy wyłącznik sieciowy
- Zestyk o zdolności łączeniowej 14A / 230V
- Sygnalizacja załączenia diodą LED
- Montaż na standardowej puszcze podtynkowej lub natynkowej.
- Dodatkowe funkcje: obniżka temperatury, mechaniczny ogranicznik skali nastaw

Opis

Termostat LTN jest dwustanowym regulatorem elektronicznym służącym do sterowania elektrycznymi systemami grzejnymi. Wbudowany 2-polowy wyłącznik sieciowy oraz przełącznik z 1-polowym zestykiem o obciążalności 14A / 230V AC umożliwiają bezpośrednie sterowanie 1-fazowymi obwodami grzejnymi, rezystancyjnymi o mocy do 3200W. Termostat przystosowany jest do montażu na standardowej, głębokiej puszcze podtynkowej. Możliwy jest natynkowy montaż termostatu za pośrednictwem dodatkowego adaptera. Termostat oferowany jest z 3-metrowym czujnikiem kabelkowym NTC typu ETF 144/99 wykorzystywanym jako czujnik podłogowy. Możliwa jest również współpraca z natynkowym czujnikiem powietrznym typu ETF-944/99 zamiast czujnika kabelkowego.

Działanie

Termostat kontroluje zmiany wartości rezystancji czujnika temperatury, uzależnione od temperatury podłogi lub otoczenia i porównuje je z rezystancją odpowiadającą wartości temperatury ustawionej na pokrętle termostatu. Jeżeli temperatura czujnika jest niższa od wartości ustawionej nastąpi zamknięcie zestyku przełącznika i podanie napięcia na obwód grzejny (zapalenie czerwonej diody na panelu czołowym termostatu). Wyłączenie ogrzewania nastąpi przy wzroście temperatury czujnika powyżej wartości ustawionej na termostacie + wartość histerezy 0,4°C.

Termostat może również realizować obniżkę temperatury o 5°C (nastawa fabryczna) po podaniu sygnału fazowego „L” 230V na zacisk nr 5 w termostacie.

Tabela doboru

Nazwa	Zakres temperaturowy	Kod do zamówienia
Termostat bez czujnika	od +5°C do +40°C	LTN
Termostat z 3-metrowym czujnikiem kabelkowym ETF-144/99	od +5°C do +40°C	LTN-1
Adapter do montażu natynkowego	—	OTN-VH
Czujnik natynkowy, pokojowy	od -20°C do +70°C	ETF-944

Dane techniczne

	LTN-1	LTN-9
Napięcie zasilania	230V AC +10% / -15%, 50/60 Hz	
Zakres regulacji	od 5°C do +40°C	
Zestyk wyjściowy	SPST-NO; 14A / 230V AC (obciążenie rezystancyjne)	SPST-NO; 16A / 230V AC (obciążenie rezystancyjne)
Wyłącznik sieciowy	1-polowy 16A	
Pobór mocy	6VA	
Temperatura pracy	od 0°C do +50°C	
Przekrój zacisków	2,5 mm ²	
Histereza	0,4°C	
Obniżka temperatury (z zewnętrznego zegara sygnałem 230V "L")	Stała o 5°C	
Stopień ochrony / Klasa ochronności	IP21 / Klasa II (izolacja wzmocniona)	
Czujnik temperatury	ETF .44/99 (-20/+70°C)	
Wymiary (wys. x szer. x głęb.)	80 x 80 x 58 mm	

Wymiary i schemat podłączeń

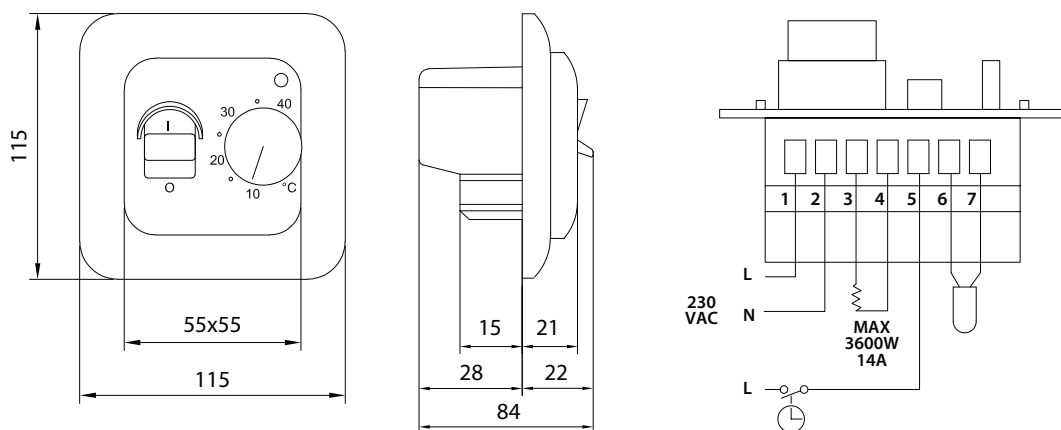

Przewód ochronny kabla zasilającego należy połączyć z ekranem przewodów grzejnych w puszcze poza termostatem. Napięcie sterujące musi być podawane z tej samej fazy co napięcie zasilające termostat.